

Metody Analizy Systemowej we Wspomaganiu Decyzji



Wykład 7. Programowanie liniowe

Zadanie programowania liniowego

Zakład może wytwarzać dwa produkty: P_1 i P_2 . Ich produkcja jest limitowana dostępnymi zasobami trzech środków: S_1 , S_2 , S_3 . Zasoby tych środków wynoszą odpowiednio, 14, 8 i 16 jednostek. Nakład środka S_1 na wytworzenie produktu P_1 wynosi 2 jednostki, a na wytworzenie produktu P_2 - również 2 jednostki. Nakłady środka S_2 wynoszą odpowiednio, 1 i 2 jednostki, natomiast środka S_3 - 4 i 0 jednostek. Zysk osiągany z wytworzenia jednostki produktu P_1 wynosi 2 jednostki, a z wytworzenia jednostki produktu P_2 - 3 jednostki. Należy zaplanować produkcję tak aby maksymalizować zysk.

Zmienne decyzyjne:

x_1, x_2 - planowana wielkość produkcji wyrobu odpowiednio, P_1, P_2 .

Funkcja celu:

$$F(x_1, x_2) = 2x_1 + 3x_2$$

Ograniczenia:

$$2x_1 + 2x_2 \leq 14$$

$$x_1 + 2x_2 \leq 8$$

$$4x_1 + 0x_2 \leq 16$$

$$x_1 \geq 0, x_2 \geq 0$$

Zadanie programowania liniowego

Funkcja celu:

$$F(x_1, x_2) = 2x_1 + 3x_2$$

Ograniczenia:

$$2x_1 + 2x_2 \leq 14$$

$$x_1 + 2x_2 \leq 8$$

$$4x_1 + 0x_2 \leq 16$$

$$x_1 \geq 0, x_2 \geq 0$$

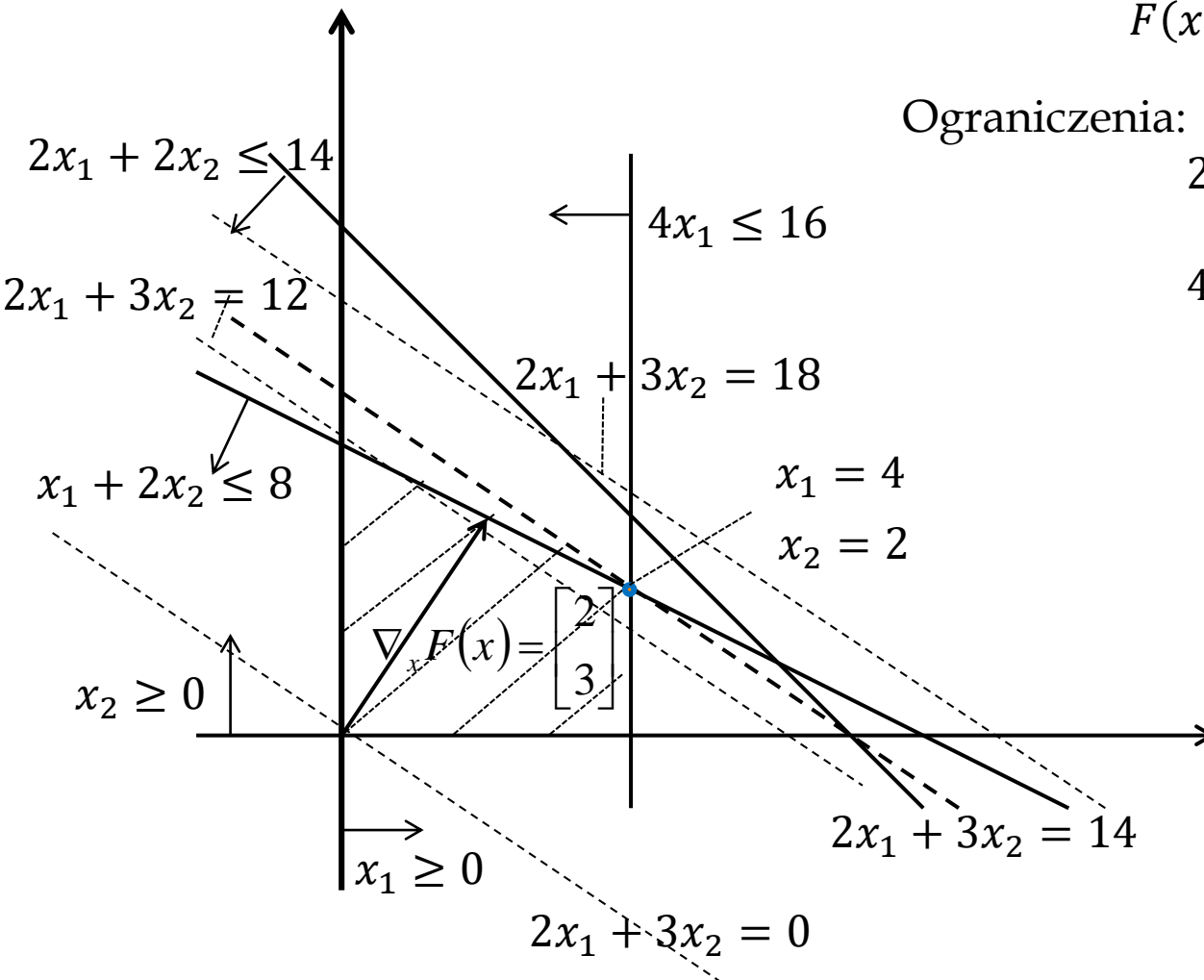

Zadanie programowania liniowego

Zadanie jak poprzednio, z tym że łączna produkcja nie może być mniejsza niż 8

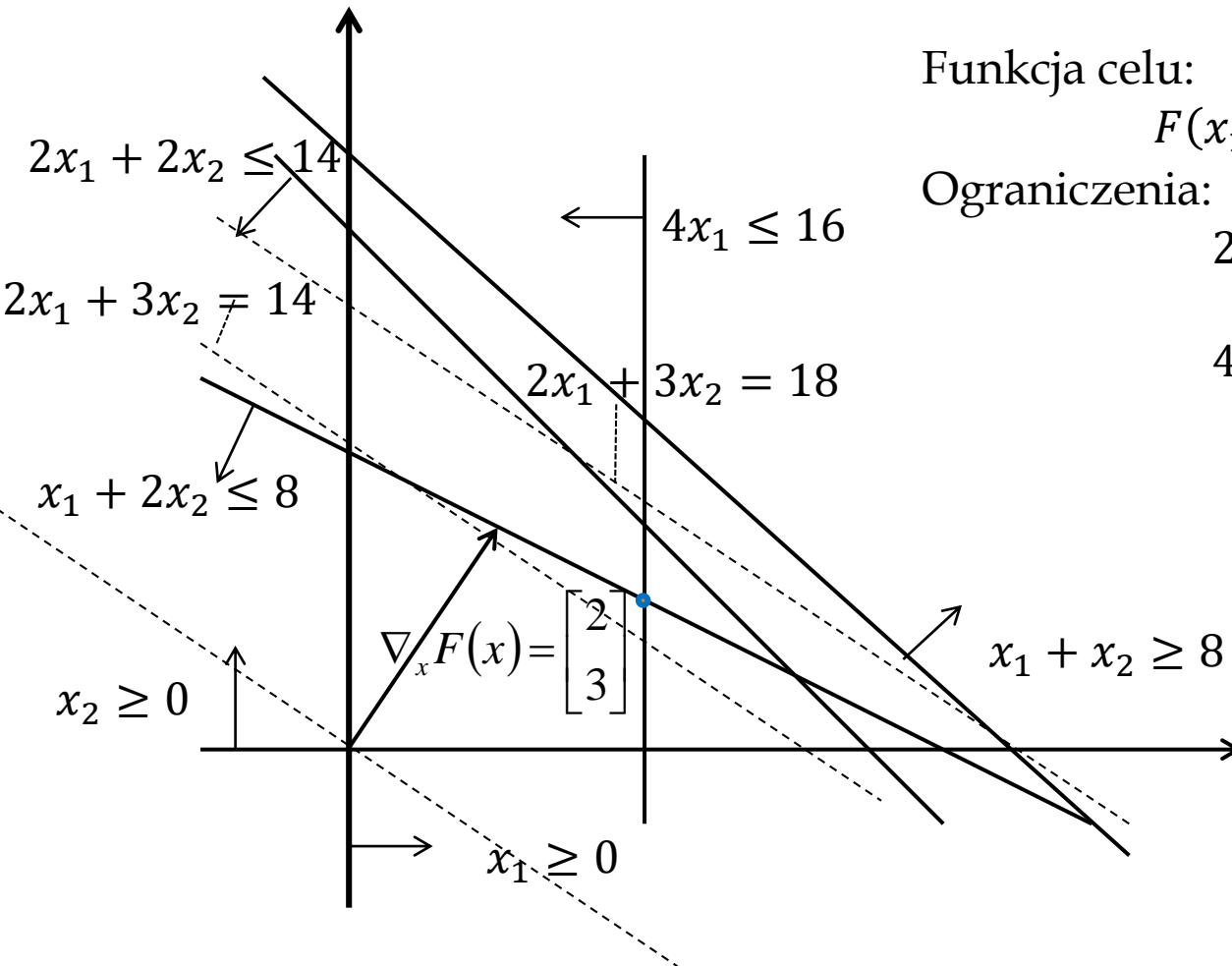

Funkcja celu:

$$F(x_1, x_2) = 2x_1 + 3x_2$$

Ograniczenia:

$$2x_1 + 2x_2 \leq 14$$

$$x_1 + 2x_2 \leq 8$$

$$4x_1 + 0x_2 \leq 16$$

$$x_1 + x_2 \geq 8$$

$$x_1 \geq 0, x_2 \geq 0$$

Zbiór rozwiązań dopuszczalnych jest pusty

Zadanie programowania liniowego

Zadanie jak na wstępie, z tym że zysk jednostkowy dla produktu P_2 wynosi 4

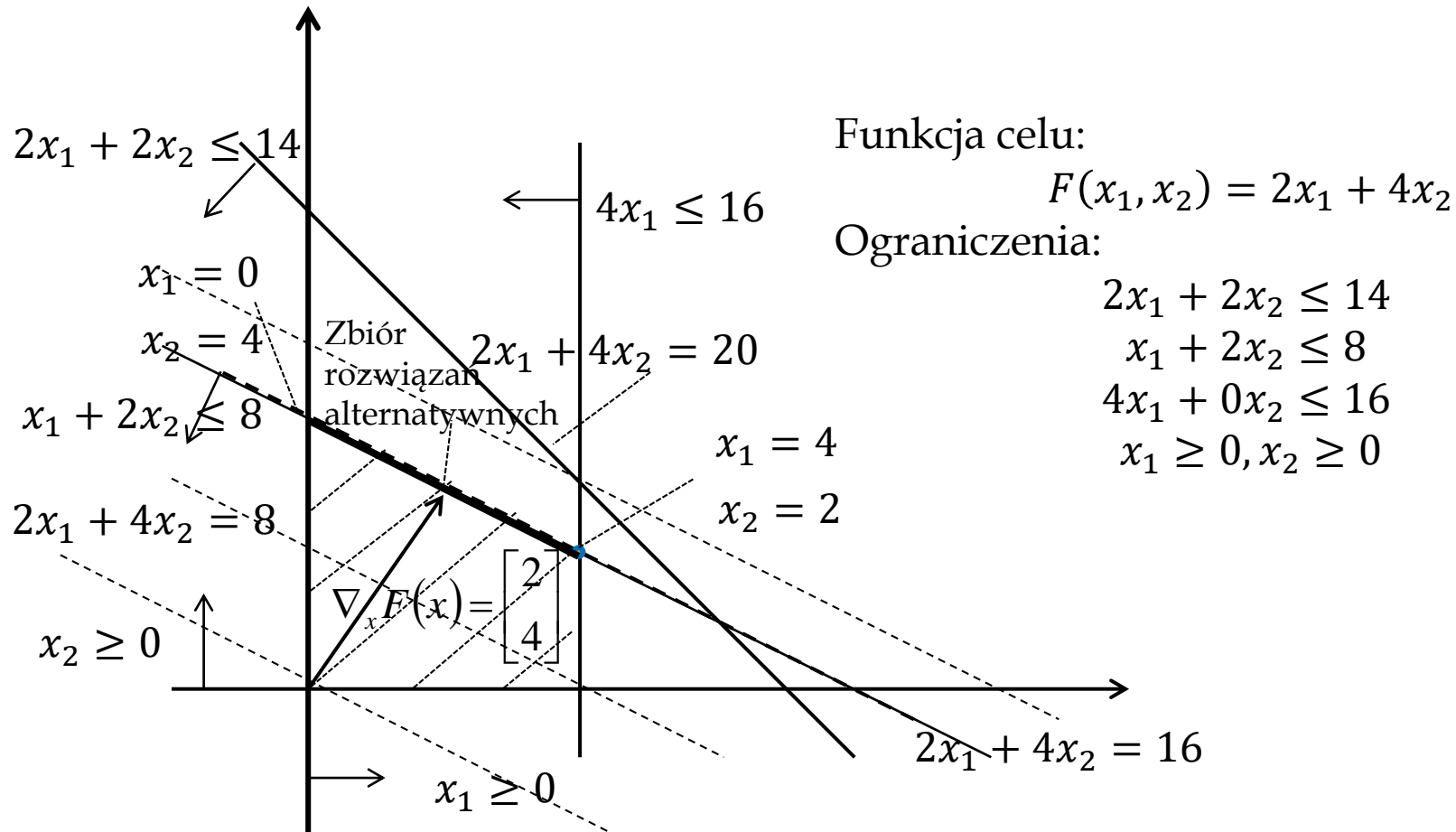

Zadanie programowania liniowego

Rozważmy problem planowania produkcji, w którym występuje jedynie ograniczenie dotyczące środka S_3 (jego zużycie nie może przekraczać 16 jednostek) oraz sformułowano dolne ograniczenie na łączną wielkość produkcji, która nie może być mniejsza od 3 jednostek. Zysk z poszczególnych produktów jak poprzednio.

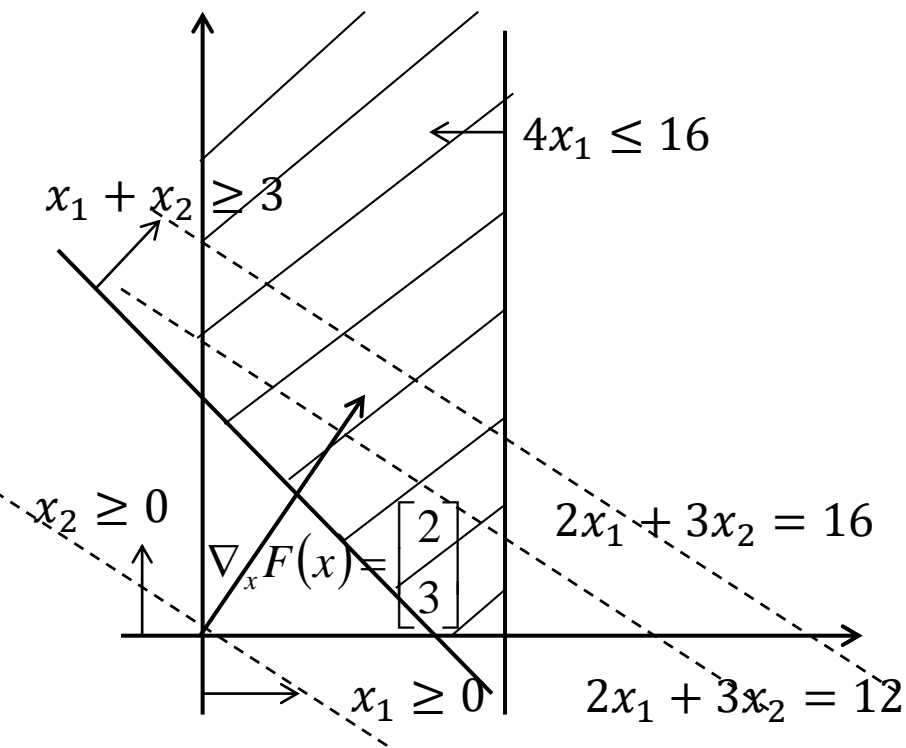

Funkcja celu:

$$F(x_1, x_2) = 2x_1 + 3x_2$$

Ograniczenia:

$$4x_1 + 0x_2 \leq 16$$

$$x_1 + x_2 \geq 3$$

$$x_1 \geq 0, x_2 \geq 0$$

Rozwiązanie nieograniczone

Zadanie programowania liniowego

$$x^* \rightarrow F(x^*) = \min_{x \in \mathcal{D}_x} F(x)$$

$$\mathcal{D}_x = \{x \in R^S, \varphi_l(x) = 0, l = 1, 2, \dots, L, \psi_m(x) \leq 0, m = 1, 2, \dots, M\}$$

$$F(x) = c^T x = \sum_{s=1}^S c_s x^{(s)}$$

$$\varphi_l(x) = a_l^T x - b_l = \sum_{s=1}^S a_{ls} x^{(s)} - b_l = 0 \quad l = 1, 2, \dots, L$$

$$\psi_m(x) = a_m^T x - b_m \leq 0 = \sum_{s=1}^S a_{ms} x^{(s)} - b_m \leq 0 \quad m = 1, 2, \dots, M$$

$$x^{(s)} \geq 0 \quad s = 1, 2, \dots, S$$

Interpretacja graficzna

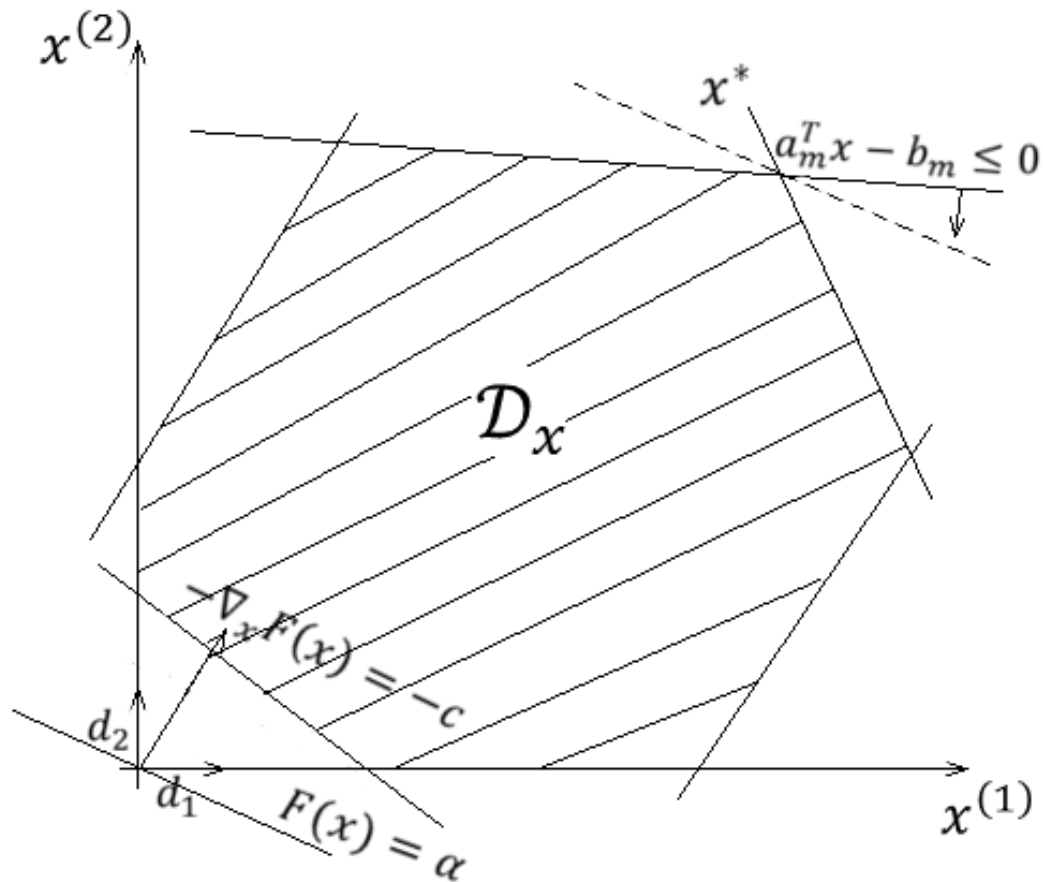

1. Rozwiązanie leży w wierzchołku

Interpretacja graficzna

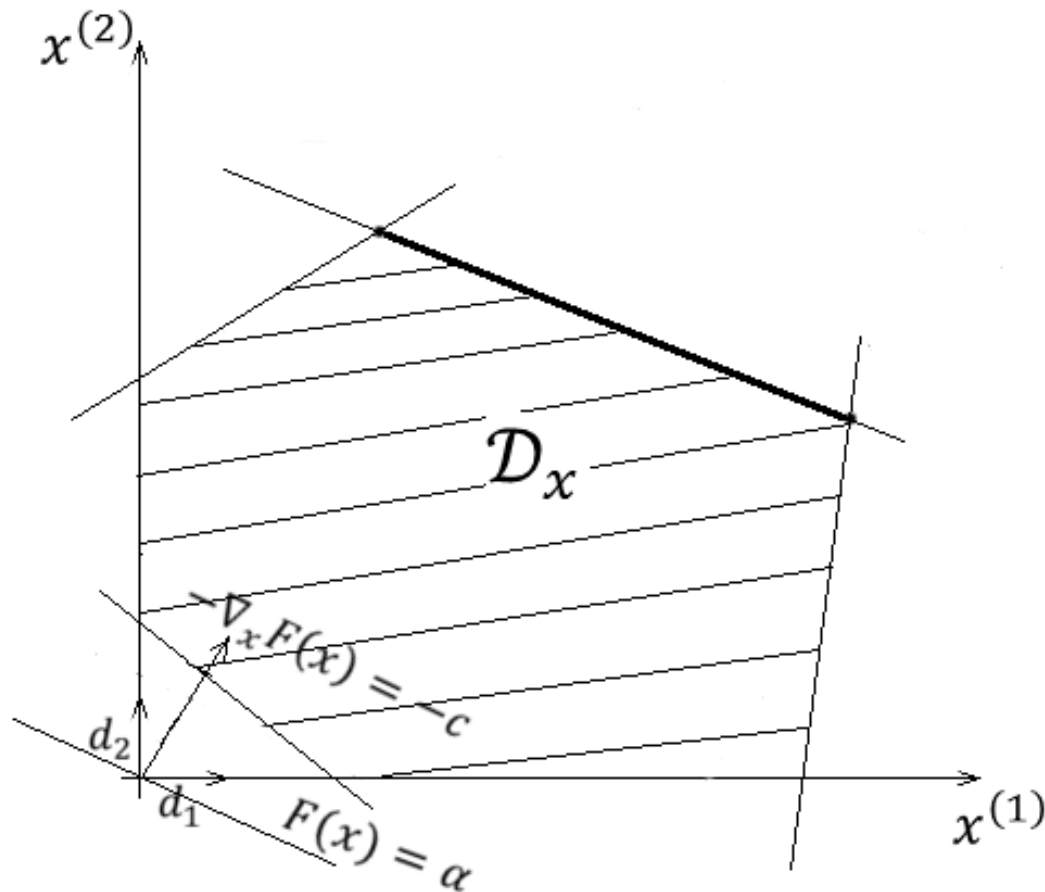

2. Rozwiązanie leży na odcinku

Interpretacja graficzna

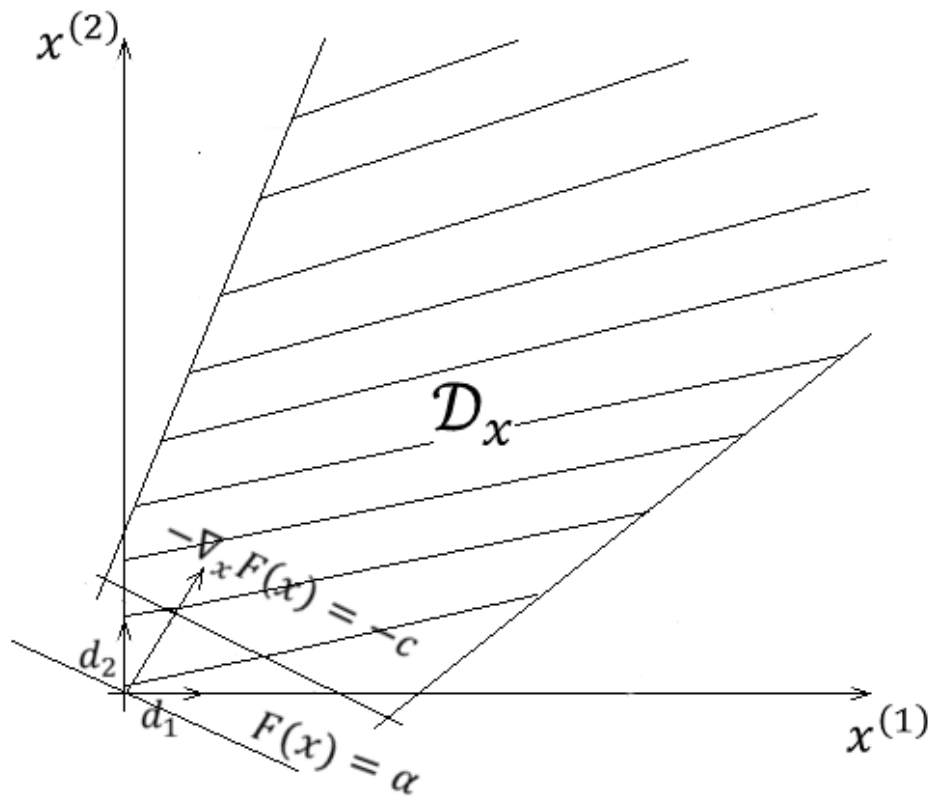

3. Rozwiązanie nieograniczone

Przykład

$$F(x) = -2x^{(1)} + x^{(2)} \leftarrow \min$$

$$\mathcal{D}_x = \{x \in \mathbb{R}^2, -x^{(1)} - x^{(2)} + 1 \leq 0, 2x^{(1)} + 3x^{(2)} - 6 \leq 0, x^{(1)}, x^{(2)} \geq 0\}$$

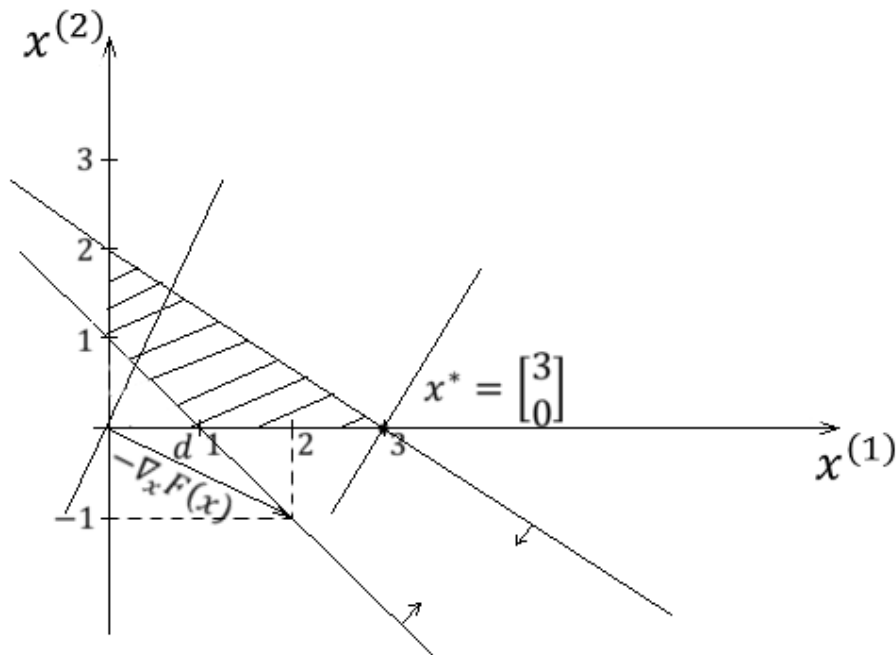

$$\nabla_x F(x) = \begin{bmatrix} -2 \\ 1 \end{bmatrix} \quad -\nabla_x F(x) = \begin{bmatrix} 2 \\ -1 \end{bmatrix}$$

Postać kanoniczna

$$F(x) = c^T x$$

$$A: \mathcal{D}_X = \{x \in R^S, Ax - b = 0_L, x \geq 0_S\}$$

lub

$$B: \mathcal{D}_x = \{x \in R^S, Ax - b \leq 0_L, x \geq 0_S\}$$

$$c = \begin{bmatrix} c_1 \\ \vdots \\ c_S \end{bmatrix}, \quad b = \begin{bmatrix} b_1 \\ \vdots \\ b_L \end{bmatrix}, \quad x = \begin{bmatrix} x^{(1)} \\ \vdots \\ x^{(S)} \end{bmatrix}, \quad A_{S \times L} = \begin{bmatrix} a_{11} & \cdots & a_{1S} \\ \vdots & \ddots & \vdots \\ a_{L1} & \cdots & a_{LS} \end{bmatrix}$$

Postać kanoniczna

$$B \rightarrow A$$

$$1^\circ \quad a_L^T x - b_l \leq 0 \quad \text{wprowadzamy sztuczną zmienną} \\ x_{S+1} \geq 0$$

$$a_l^T x + x_{S+1} - b_l = 0$$

czyli

$$\bar{a}_l = \begin{bmatrix} a_{L1} \\ \vdots \\ a_{LS} \\ 1 \end{bmatrix}, \bar{x} = \begin{bmatrix} x^{(1)} \\ \vdots \\ x^{(S)} \\ x^{(S+1)} \end{bmatrix}, \bar{c} = \begin{bmatrix} c_1 \\ \vdots \\ c_S \\ 0 \end{bmatrix}$$

$$F(x) = \bar{c}^T \bar{x}$$

$$\bar{a}_l^T \bar{x} - b_l = 0$$

Postać kanoniczna

$A \rightarrow B$

$$2^\circ \quad a_l^T x - b_l = 0 \equiv \begin{cases} a_l^T x - b_l \leq 0 \\ -a_l^T x + b_l \leq 0 \end{cases}$$

3° $x^{(s)}$ - nie jest ograniczone

$$x^{(s)} = x^{(s)'} - x^{(s)''}$$

$$x^{(s)'} \geq 0, \quad x^{(s)''} \geq 0$$

$$\bar{x} = \begin{bmatrix} x^{(1)} \\ \vdots \\ x^{s-1} \\ x^{(s)'} \\ x^{(s)''} \\ x^{s+1} \\ \vdots \\ x^s \end{bmatrix}, \quad \bar{c} = \begin{bmatrix} c_1 \\ \vdots \\ c_{s-1} \\ c_s \\ -c_s \\ c_{s+1} \\ \vdots \\ c_s \end{bmatrix}, \quad \bar{a}_l = \begin{bmatrix} a_{l1} \\ \vdots \\ a_{ls-1} \\ a_{ls} \\ -a_{ls} \\ a_{ls+1} \\ \vdots \\ a_{ls} \end{bmatrix}$$

Postać kanoniczna

$$F(x) = -2x^{(1)} + x^{(2)}$$

$$-x^{(1)} - x^{(2)} + 1 \leq 0 \rightarrow -x^{(1)} - x^{(2)} + x^{(3)} + 1 = 0 \quad x^{(3)} \geq 0$$

$$2x^{(1)} + 3x^{(2)} - 6 \leq 0 \rightarrow 2x^{(1)} + 3x^{(2)} + x^{(4)} - 6 = 0 \quad x^{(4)} \geq 0$$

$$A = \begin{bmatrix} -1 & -1 & 1 & 0 \\ 2 & 3 & 0 & 1 \end{bmatrix}, \quad b = \begin{bmatrix} -1 \\ 6 \end{bmatrix},$$

$$x = \begin{bmatrix} x^{(1)} \\ x^{(2)} \\ x^{(3)} \\ x^{(4)} \end{bmatrix}, \quad c = \begin{bmatrix} -2 \\ 1 \\ 0 \\ 0 \end{bmatrix}$$

Rozwiązanie

$$F(x) = c^T x$$

$$\mathcal{D}_X = \{x \in R^S: Ax - b = 0_L, \quad x \geq 0\}$$

$$L(x, \lambda) = c^T x + \lambda^T (Ax - b) - \mu^T x$$

$$\nabla_x L(x, \lambda) = c + A^T \lambda - \mu = 0_S$$

$$\nabla_\lambda L(x, \lambda) = Ax - b = 0_L \quad !!!$$

$$\mu^T \nabla_\mu L = \mu^T x = 0$$

$$\mu \geq 0_S$$

$$x \geq 0_S$$

Rozwiązanie

Rozwiązanie dopuszczalne $x \in \mathcal{D}_x$

$$Ax = b \quad \text{Rz}(A) = L \quad S \geq L$$

Rozwiązanie Bazowe

$$x^B = B^{-1}b \quad B - \text{macierz } L \text{ kolumn z macierzy } A$$

maksymalna liczba ?

$$\frac{S!}{L!(S-L)!}$$

Rozwiązanie Bazowe Dopuszczalne $x^B \geq 0_L$

Niezdegenerowane Rozwiązanie Bazowe Dopuszczalne $x^B > 0_L$

Metoda simplex

1. Przechodzenie z jednej bazy do drugiej
2. Kryterium zbieżności – zatrzymanie procedury
3. Wyznaczenie rozwiązania początkowego
4. Postępowanie przy rozwiązaniach zdegenerowanych

Metoda simplex

$$Ax = b \quad x_B = B^{-1}b \quad - \text{rozwiązanie bazowe}$$

$$x_B = B^{-1}Ax$$

$$Ax - b = 0_L \quad /B^{-1}$$

$$B^{-1}Ax - B^{-1}b = 0_L$$

$$c^T x = c^T x - c_B^T (B^{-1}Ax - B^{-1}b)$$

$$= (c^T - c_B^T B^{-1}A)x - c_B^T B^{-1}b$$

Algorytm simplex

			c_1	...	c_k	...	c_S			
Zmienn e bazowe	c_B	h_0	h_1	...	h_k	...	h_S		$\frac{h_{s0}}{h_{sk}}$	$h_{sk} \geq 0$
x_{j1}	c_{j1}	h_{10}	h_{11}	...	h_{1k}	...	h_{1S}			
\vdots	\vdots	\vdots	\vdots	\vdots	\vdots	\vdots	\vdots			
x_{jl}	c_{jl}	h_{l0}	h_{l1}	...	h_{lk}	...	h_{lS}			
\vdots	\vdots	\vdots	\vdots	\vdots	\vdots	\vdots	\vdots			
x_{jL}	c_{jL}	h_{L0}	h_{L1}	...	h_{Lk}	...	h_{LS}			
			$c_1 - z_1$...	$c_k - z_k$...	$c_S - z_S$			

←

$$z_k = \sum_{s \in I_B} c_s h_{sk}$$

$$h'_{is} := \frac{h_{is}}{h_{lk}}; \quad h'_{is} = h_{is} - \frac{h_{ik} h_{is}}{h_{lk}}$$

$s = 1, 2, \dots, S$ $i = 0, 1, \dots, S$
 $s \in I_B \setminus \{l\}$

Algorytm simplex

1. Wyznaczamy początkową bazę dopuszczalną
2. Badamy czy $c - c_B B^{-1} A \geq 0_S$. Jeżeli tak to x_B - rozwiązanie problem $x = [x_B \ 0]$
3. Wstawiamy do bazy k - takie, że $c_k - z_k = \min_{1 \leq s \leq S} (c_s - z_s)$
4. Badamy, czy $h_k \leq 0$, jeśli tak - funkcja nieograniczona
5. Wyrzucamy z bazy l - takie, że

$$\frac{h_{l0}}{h_{lk}} = \min_{1 \leq s \leq S} \left\{ \frac{h_{s0}}{h_{sk}}, h_{sk} > 0 \right\}$$

6. $I_B := I_B \setminus \{l\} \cup \{k\}$
 $I_B = \{j \in \{1, 2, \dots, S\} \mid x^{(j)} \text{ jest elementem bazy} \}$
7. Jeżeli wskaźnik optymalności zmiennej nie bazowej jest równy 0 to istnieje kolejne rozwiązanie (rozwiązania alternatywne)

Algorytm simplex

			c_1	...	c_k	...	c_S		
Zmienn e bazowe	c_B	h_0	h_1	...	h_k	...	h_S	$\frac{h_{s0}}{h_{sk}}$	$h_{sk} \geq 0$
x_{j1}	c_{j1}	h_{10}	h_{11}	...	h_{1k}	...	h_{1S}		
\vdots	\vdots	\vdots	\vdots	\vdots	\vdots	\vdots	\vdots		
x_{jl}	c_{jl}	h_{l0}	h_{l1}	...	h_{lk}	...	h_{lS}		
\vdots	\vdots	\vdots	\vdots	\vdots	\vdots	\vdots	\vdots		
x_{jL}	c_{jL}	h_{L0}	h_{L1}	...	h_{Lk}	...	h_{LS}		
			$c_1 - z_1$...	$c_k - z_k$...	$c_S - z_S$		

←

$$z_k = \sum_{s \in I_B} c_s h_{sk}$$

$$h'_{is} := \frac{h_{is}}{h_{lk}}; \quad h'_{is} = h_{is} - \frac{h_{ik} h_{is}}{h_{lk}}$$

$s = 1, 2, \dots, S$ $i = 0, 1, \dots, S$
 $s \in I_B \setminus \{l\}$

Przykład

$$F(x) = -2x^{(1)} - 3x^{(2)} + 0x^{(3)} + 0x^{(4)} + 0x^{(5)}$$

$$2x^{(1)} + 2x^{(2)} - 14 \leq 0 \rightarrow 2x^{(1)} + 2x^{(2)} + x^{(3)} = 14$$

$$x^{(1)} + 2x^{(2)} - 8 \leq 0 \quad x^{(1)} + 2x^{(2)} + x^{(4)} = 8$$

$$4x^{(1)} - 16 \leq 0 \quad 4x^{(1)} + x^{(5)} = 16$$

$$F(x) = [-2 \quad -3 \quad 0 \quad 0 \quad 0] \begin{bmatrix} x^{(1)} \\ x^{(2)} \\ x^{(3)} \\ x^{(4)} \\ x^{(5)} \end{bmatrix}$$

$$\begin{bmatrix} 2 & 2 & 1 & 0 & 0 \\ 1 & 2 & 0 & 1 & 0 \\ 4 & 0 & 0 & 0 & 1 \end{bmatrix} \begin{bmatrix} x^{(1)} \\ x^{(2)} \\ x^{(3)} \\ x^{(4)} \\ x^{(5)} \end{bmatrix} = \begin{bmatrix} 14 \\ 8 \\ 16 \end{bmatrix}$$

Przykład

			-2	-3	0	0	0		
Zmienne bazowe	c_B	h_0	h_1	h_2	h_3	h_4	h_5	$\frac{h_0}{h_2}$	
x_3	0	14	2	2	1	0	0	$\frac{14}{2}$	
x_4	0	8	1	2	0	1	0	$\frac{8}{2}$	→
x_5	0	16	4	0	0	0	1	-	
		0	-2	-3	0	0	0		

$$I_B = \{3, 4, 5\}$$

Przykład

			-2	-3	0	0	0	
Zmienne bazowe	c_B	h_0	h_1	h_2	h_3	h_4	h_5	$\frac{h_0}{h_1}$
x_3	0	6	1	0	1	-1	0	$\frac{6}{1}$
x_2	-3	4	$\frac{1}{2}$	1	0	$\frac{1}{2}$	0	$\frac{4}{\frac{1}{2}}$
x_5	0	16	4	0	0	0	1	$\frac{16}{4}$
			$-\frac{1}{2}$	0	0	$\frac{3}{2}$	0	

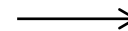

Przykład

		x_B	-2	-3	0	0	0	
Zmienne bazowe	c_B	h_0	h_1	h_2	h_3	h_4	h_5	
x_3	0	2	0	0	1	-1	$-\frac{1}{4}$	
x_2	-3	2	0	1	0	$\frac{1}{2}$	$-\frac{1}{8}$	
x_1	-2	4	1	0	0	0	$\frac{1}{4}$	
			0	0	0	$\frac{3}{2}$	$\frac{1}{8}$	

≥ 0

Rozwiązanie [4 2 2 0 0]

Wyznaczanie bazy początkowej (zadanie pomocnicze)

$$Ax = b$$

$$x \geq 0_s$$

Zmodyfikuj zbiór

$$Ax + Ix_a = b \quad x \geq 0, x_a \geq 0$$

Zadanie pomocnicze

$$\min_{x_a} 1^T x_a$$

Metoda 2. fazowa

$$F(x) = c^T x + M1^T x_a$$

Przy ograniczeniach

$$Ax + IX_a = b, x \geq 0, x_A \geq 0$$

Dziękuję za uwagę

